

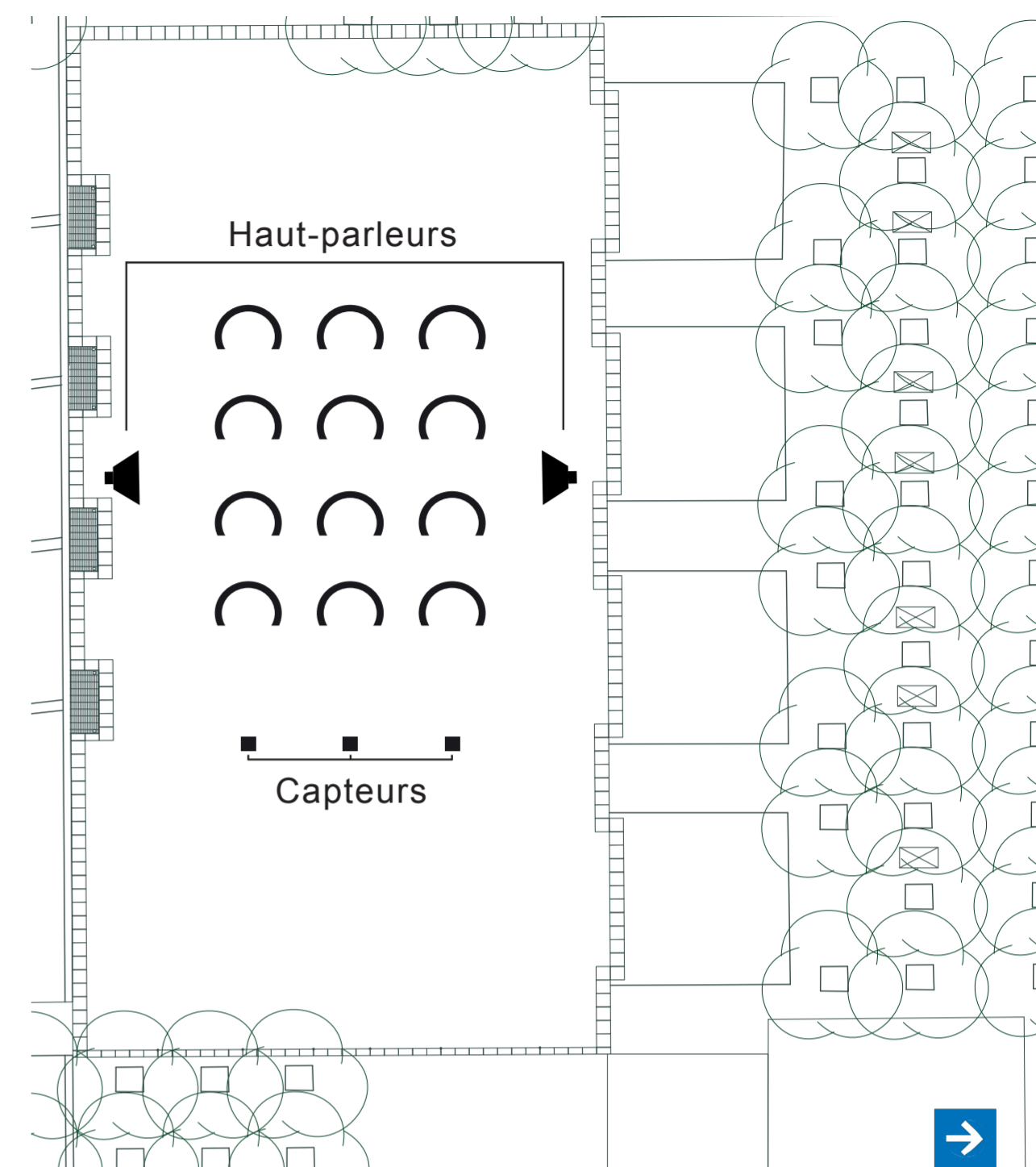

• L'interactivité de WAVES se déclenche dès lors que les participants bougent les bras. Leurs mouvements déclenchent les sons grâce aux capteurs laser à balayage horizontal depuis le sol.



• De jour, les demi-cercles emplissent l'espace pour en transformer l'apparence générale.

• L'interactivité et les créations musicales qui en résultent fonctionnent 24 h/24.



• De nuit, les demi-cercles sont équipés de LEDs et donc pleinement visibles. Les projections au sol réagissent selon les mouvements de chaque participant, alors que les connections entre ces mouvements créent une œuvre collective, elle-même projetée sur les bâtiments.

• La sculpture Melvin Charney et autres lieux clés sont également habillés de lumière pour compléter les paysage de WAVES.

