

Le Carrousel

Oasis de verdure contemplative

Petits et grands se laissent doucement tourner pour contempler la végétation ornant la tonnelle et le paysage qui défile lorsqu'il se mettent à pédaler.

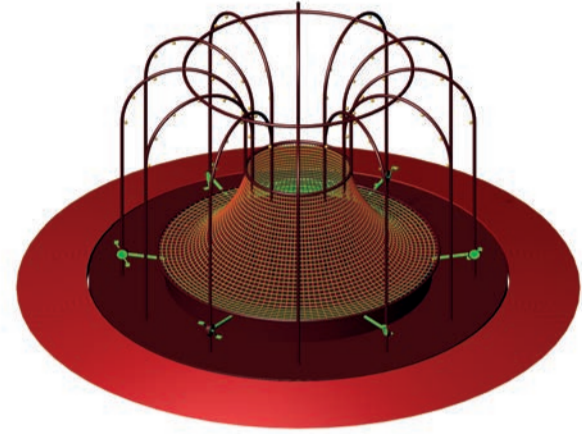

La rotation est activée par un effort collectif. La vitesse varie en fonction du nombre d'usagers. Elle est entraînée par un moteur électrique et contrôlée de façon à offrir une expérience contemplative et sociale. Le carrousel peut également être poussé manuellement.

Évocation de lanternes de jardin, de Lucioles ou d'une constellation d'étoiles, un éclairage DEL mélangé à la toison de verdure est activé le soir et modulé en fonction du mouvement, de la vitesse et du nombre d'usagers.



Construction

- Structure d'acier inoxydable peint.
- Rampe et base rotative recouverte d'un tapis de caoutchouc.
- Options pour l'assise: Cordage sous tension, structure de tubes d'acier peint ou encore de lattes d'aluminium peint.
- Bac de plantation pour plantes grimpantes.



- Éclairage DEL
- Moteur électrique activé par le pédalage

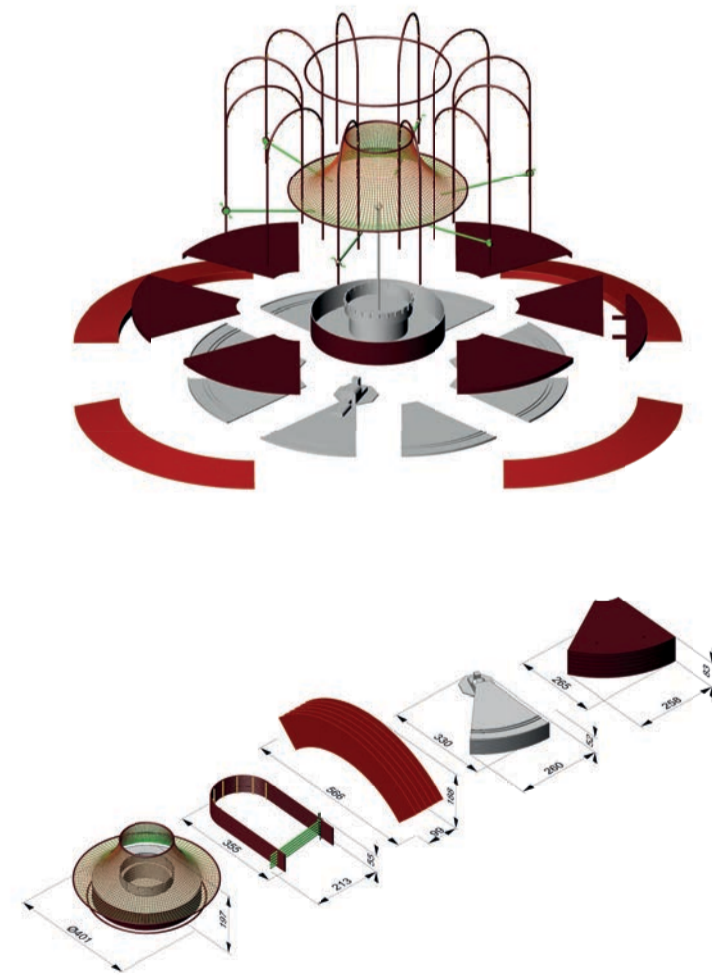

Transport et rangement prolongé

- Démonté, le carrousel peut être transporté par camion et rangé dans un conteneur ou les entrepôts du PQDS.
- 2-3 ouvriers et un maximum de 8 heures sont nécessaires pour la manoeuvre de montage / démontage

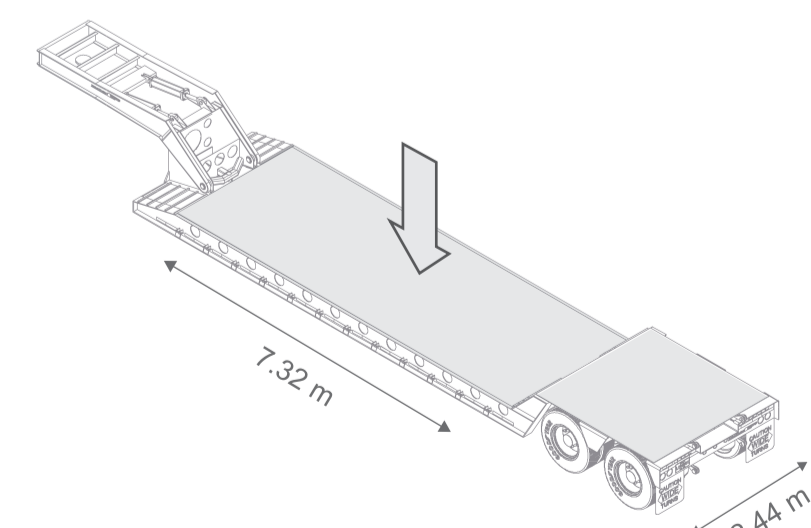

Déplacement

- La rampe et une petite portion de la plateforme rotative est retirée. La structure principale (moins de 1700kg) est soulevée de son socle par un télescopique, puis déplacée vers sa nouvelle localisation.
- 2-3 ouvriers et approximativement 2-4 heures sont nécessaires pour la manoeuvre.

